



MITGÄNGER-HOCHHUBWAGEN L14 C

TRAGFÄHIGKEIT 1400 KG | BAUREIHE 1169

Sicherheit

Das Design des Hochhubwagens trägt optimal zum Schutz des Bedieners bei. Durch die lange, tief angelenkte Deichsel befindet sich der Bediener stets in einem großen Abstand zum Fahrzeug. Der Lenker ist so konzipiert, dass die Hände des Bedieners gut geschützt sind. Die effektive Parkbremse verhindert ein Zurückrollen an Steigungen.

Leistungstärke

Ausgestattet mit einer mechanischen Lenkung eignet sich der L14C ideal für vielfältige Aufgaben des Lasthandlings, wie für das gelegentliche Ein- und Auslagern. Alle wichtigen Leistungsparameter können individuell auf die Anwendung eingestellt werden. Die Linde Load Control sorgt für ein feinfühliges und präzises Heben.

Komfort

Sämtliche Bedienelemente können sowohl mit der linken als auch mit der rechten Hand betätigt werden. Dank SafetySpeed

wird die Fahrgeschwindigkeit automatisch je nach Deichselposition angepasst. Der Schleichfahrtaster ermöglicht Manövrieren bei senkrechter Deichselposition - selbst auf engstem Raum.

Zuverlässigkeit

Auf die robuste Bauweise dieser Fahrzeuge ist immer Verlass. Durch die Verwendung von glasfaserverstärkten Materialien für Deichsel und Motorabdeckung sind diese unübertroffen resistent gegenüber Schlägen und Stößen. Auch die hochwertigen Mastprofile sowie das robuste Chassis tragen zu einer langen Lebensdauer des Fahrzeugs bei.

Produktivität

Schnelligkeit und Wirtschaftlichkeit sind vorprogrammiert. Mit Hilfe der CAN-BUS-Struktur können sämtliche Fahrzeugdaten schnell und einfach ausgelesen werden. Auch die leichte Zugänglichkeit und wartungsfreie Drehstromtechnik tragen zur hohen Verfügbarkeit des Fahrzeugs bei.

TECHNISCHE DATEN

(GEMÄß VDI 2189)

Kennzeichen	1.1	Hersteller (Kurzbezeichnung)		LINDE
	1.2	Typzeichen des Herstellers		L14C
	1.3	Antrieb		Elektro
	1.4	Bedienung		Geh-Lenkung
	1.5	Tragfähigkeit / Last	Q (kg)	1400
	1.6	Lastschwerpunktabstand	c (mm)	600
	1.8	Lastabstand	x (mm)	665 ¹⁾
	1.9	Radstand	y (mm)	1245 ¹⁾
	Gewichte	2.1	Eigengewicht	kg
2.2		Achslast mit Last vorn / hinten	kg	880 / 1525
2.3		Achslast ohne Last vorn / hinten	kg	700 / 320 ²⁾
Räder / Fahrwerk	3.1	Bereifung		R + PU / PU
	3.2	Reifengröße, vorn	mm	230 x 75
	3.3	Reifengröße, hinten	mm	2 x 85 x 80
	3.4	Zusatzräder (Abmessungen)	mm	140 x 54
	3.5	Räder, Anzahl vorn/hinten (x = angetrieben)		1X + 1/4
	3.6	Spurweite, vorne	b ₁₀ (mm)	518 ¹⁾
	3.7	Spurweite, hinten	b ₁₁ (mm)	380 ¹⁾
Grundabmessungen	4.2	Länge einschließlich Gabelrücken	h ₁ (mm)	1990 ¹⁾
	4.3	Freihub	h ₂ (mm)	150 ¹⁾
	4.4	Hub	h ₃ (mm)	2924 ¹⁾
	4.5	Höhe Hubgerüst ausgefahren	h ₄ (mm)	3452 ¹⁾
	4.6	Initialhub	h ₅ (mm)	-
	4.9	Höhe Deichselgriff in Fahrstellung min./max.	h ₁₄ (mm)	840 / 1255
	4.15	Höhe gesenkt	h ₁₅ (mm)	85
	4.19	Gesamtlänge	l ₁ (mm)	1911 ¹⁾
	4.2	Länge einschließlich Gabelrücken	l ₂ (mm)	758 ¹⁾
	4.21	Gesamtbreite	b ₁ /b ₂ (mm)	800 ¹⁾
	4.22	Gabelzinkenmaße	s/e/l (mm)	180 x 60 x 1150
	4.24	Gabelträgerbreite	b ₃ (mm)	780
	4.25	Gabelaußenabstand, min./max.	b ₅ (mm)	560
	4.32	Bodenfreiheit Mitte Radstand	m ₃ (mm)	30
	4.33	Arbeitsgangbreite bei Palette 1000 x 1200 quer	A ₃₁ (mm)	2451 ⁵⁾
4.34	Arbeitsgangbreite bei Palette 800 x 1200 längs	A ₃₁ (mm)	2432 ^{2) 5)}	
4.35	Wenderadius	W ₈ (mm)	1564 ⁵⁾	
Leistungsdaten	5.1	Fahrgeschwindigkeit mit/ohne Last	km/h	6.0 / 6.0 ⁷⁾
	5.2	Hubgeschwindigkeit mit/ohne Last	m/s	0.14 / 0.28
	5.3	Senkgeschwindigkeit mit/ohne Last	m/s	0.25 / 0.21 ²⁾
	5.8	Max. Steigfähigkeit mit/ohne Last	%	5 / 10
	5.9	Beschleunigungszeit mit/ohne Last	s	7.9 / 7.2
	5.10	Betriebsbremse		elektromagnetisch
Antrieb / Motor	6.1	Fahrmotor, Leistung S2 60 min	kw	1.2
	6.2	Hubmotor, Leistung bei S3 15%	kw	2.45
	6.3	Batterie nach DIN 43531/35/36 A,B,C,nein		nein
	6.4	Batteriespannung, Nennkapazität K5	V / Ah	24 / 225
	6.5	Batteriegewicht (± 5%)	kg	206
	6.6	Energieverbrauch nach VDI-Zyklus	kWh/h	1
Sonst.	8.1	Art der Fahrsteuerung		LAC
	8.4	Schallpegel, Fahrerohr	dB(A)	65

Werte für das Standardfahrzeug, je nach

¹⁾ (± 5 mm)

²⁾ (± 10 %)

³⁾ Vollgummi + Polyurethan / Polyurethan

⁴⁾ Berechnet nach VDI 3579

⁵⁾ Bei Schleichfahrt = Deichsel senkrecht

⁶⁾ Standard-Fahrzeug ohne Schleichfahrtraster

⁷⁾ (± 5 %)

SERIENAUSSTATTUNG / SONDERAUSSTATTUNG

SERIENAUSSTATTUNG

Mechanische Lenkung

6 km / h Fahrgeschwindigkeit

Wartungsfreier Drehstrommotor

Ablagefächer

Multifunktions-Display mit Anzeige der Betriebsstunden und des Batterieladezustands

Schlüsselschalter

Elektromagnetische Bremse

Automatische Parkbremse

Antriebsrad aus Vollgummi

Tandem-Lastrollen aus Polyurethan

Gabelzinken: 1150 x 560 mm

Vertikaler Batteriewechsel 3 PzS

Pralltaster an Deichselkopf

SONDERAUSSTATTUNG

Antriebsrad aus Polyurethan

Einzel-Lastrollen aus Polyurethan

Alternative Gabelzinkenlängen und -breiten

Gabelzinken: 680 x 1150 mm

Schleichfahrttaster

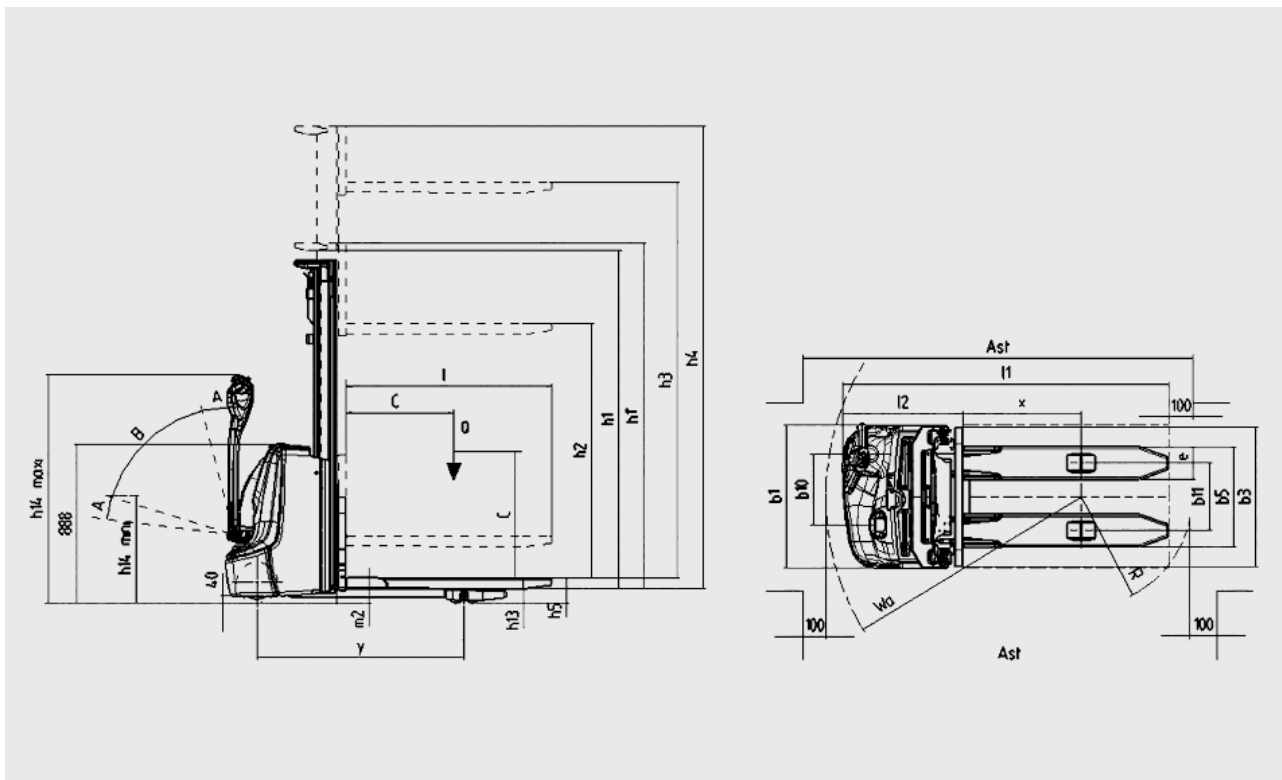

MASTTABELLE

Hubmast L14 C		1924S	2424S	2924S	3324S	3824S	4224S	2924D	4266T
Hub	h3	1924	2424	2924	3324	3824	4224	2924	4266
Hub + Gabelhöhe	h3+h13	2010	2510	3010	3410	3910	4310	3010	4352
Hubgerüst eingefahren	h1	1490	1740	1990	2190	2440	2640	1915	1915
Hubgerüst ausgefahren	h4	2452	2952	3452	3852	4352	4752	3452	4852
Freihub	h2	150	150	150	150	150	150	1462	1379

PRODUKTINFORMATION

Bremssystem

- Wirkungsvolles elektromagnetisches Bremsen durch Bewegen der Deichsel in die untere oder obere Endstellung
- Endlagenwiderstand:
Verhindert unbeabsichtigtes, abruptes Abbremsen
- Automatisches Bremsen beim Loslassen des Fahr Schalters
- Notaus-Schalter
- Pralltaster am Deichselkopf verhindert Quetschungen

Chassis

- Abgerundete Formen ohne scharfe Kanten
- Robuste Konstruktion aus solidem Stahl
- Tiefgezogenes Chassis für optimalen Schutz der Füße des Bedieners



Hubmast

- Linde Load Control für feinfühliges, proportionales Heben
- Große Auswahl an verschiedenen Hubmasten

Drehstrommotor

- Kraftvoller 1,2 kW-Drehstrommotor
- Höchstgeschwindigkeit 6 km/h mit und ohne Last
- Anfahren an Steigungen ohne Zurückrollen



Linde Deichsel

- Lange, tief angelenkte Deichsel:
Großer Sicherheitsabstand zwischen Bediener und Chassis
- Hervorragender Schutz für die Hände
- Einfache Bedienung sowohl mit der linken, als auch rechten Hand

Abdeckung und Display

- Breite, tiefe Ablagefächer für Packpapier, Schreibutensilien usw.
- Multifunktionsdisplay mit Betriebsstundenzähler und Anzeige des Batterieladezustands
- Motor- und Batterieabdeckung: sehr robust und formbeständig, unübertroffen haltbar

Wartung und CAN-Bus-Struktur

- Wartungsfreier, feuchtigkeits- und staubgeschützter Drehstrommotor
- CAN-Bus-Struktur für schnelle und einfache Diagnose
- Alle wichtigen Leistungsparameter sind individuell einstellbar
- Schneller Zugang zu allen Komponenten

Änderungen im Sinne des Fortschritts vorbehalten. Abbildungen und technische Angaben können Optionen enthalten und sind für die Ausführung unverbindlich. Alle Maßangaben unterliegen den üblichen Toleranzen.



Linde Material Handling GmbH
Postfach 10 01 36, 63701 Aschaffenburg, Deutschland
Telefon +49.6021.99-0, Telefax +49.6021.99-1570
www.linde-mh.de, info@linde-mh.de
Gedruckt in Deutschland 775.d.0,5.0219.lndB.Ki