



## Elektro-Mittelhub- Kommissionierer Tragfähigkeit 1000 kg V 10

5021-01

### Sicherheit

Die hervorragenden Sichtverhältnisse durch den Hubmast garantieren dem Fahrer und seinem Umfeld optimale Sicherheit. Die integrierten Berührungssensoren am Bedienpult gewährleisten einen sicheren Zweihandbetrieb. Die LSC Hubsteuerung überwacht Hubhöhe und Lenkeinschlag und passt die Fahrgeschwindigkeit automatisch an.

### Leistungsstärke

Die Stärke des neuen V 10 Elektro-Mittelhub-Kommissionierer ist seine Effizienz. Seine kraftvollen, wirtschaftlichen Motore kombinieren Leistungsstärke mit geringem Energieverbrauch. So sind Greifhöhen bis zu 6.350 mm schnell erreichbar. Drei verschiedene Hubmotorvarianten für einen maßgeschneiderten Einsatz je nach Anwendung.

### Komfort

Die weich gefederte Fahrerplattform und die niedrige Kabinenstufe erhöhen den Arbeitskomfort und machen das Arbeiten in großen Höhen genauso einfach wie auf Fußbodenhöhe. Durch vielfältige Ablageflächen und Ausstattungsvarianten wie CD-/Radio-Vorbereitung, Ventilator, Funkdatenterminal und Warens scanner ist der V 10 für jede Art von Kommissionierprozesse gerüstet.

### Zuverlässigkeit

Dank des einfachen Zugangs zu den verschiedenen Fahrzeugkomponenten wird die Verfügbarkeit des Fahrzeugs erhöht. Mit Hilfe der CAN-Bus-Struktur können sämtliche Daten auf dem Servicelaptop ausgelesen werden. Das aktive Kühlsystem garantiert maximale Verfügbarkeit selbst unter schwierigsten Arbeitsbedingungen.

### Wirtschaftlichkeit

Der neue Linde V 10 ist ausgelegt für höchste Produktivität im täglichen Arbeitseinsatz. Gleichzeitiges Fahren und Heben steigern zudem die Wirtschaftlichkeit. Durch die Berücksichtigung der neuesten ergonomischen Standards wird eine Arbeitsumgebung geschaffen, die höchsten Kommissionierumschlag ermöglicht sowohl in breiten als auch im zwangsgeführten Schmalgang.

Linde Material Handling

*Linde*

# Serienausstattung/Sonderausstattung

## Serienausstattung

Modulare Bauweise für eine perfekte, individuelle Anpassung

### Fahrerplatz

Bedienpult last- oder mastseitig  
Gefedert gelagerte Plattform  
Sehr weicher und bequemer Plattformboden schützt den Fahrer vor Stößen und Vibrationen  
Integrierte Ablagefächer für Stifte, Getränkeflaschen und Werkzeuge im Innenbereich der Fahrerkabine  
LED-Anzeige mit Betriebsstundenzähler, Lenkstellungsanzeige, Batterieladeanzeige und Wartungsanzeige  
Komfortabler Ein- und Ausstieg durch niedrige Plattformhöhe Lenkknopf

### Umschlagsleistung

Räder aus Polyurethan  
Regeneratives Bremsen für reduzierten Energieverbrauch  
Batterie-Entladungsanzeige mit Hubabschaltung

### Motoren

Robuster und wirtschaftlicher Drehstrom-Antriebsmotor bei gleichzeitig geringem Verschleiß und niedrigen Wartungskosten  
3,0 kW Antriebsmotor  
3,2 kW Hubmotor

### Sicherheit

Automatische Reduzierung der Fahrgeschwindigkeit bei angehobener Fahrerplattform  
Alle Fahr- und Hubbewegungen durch Fußschalter und zweihändige Bedienung sichergestellt

## Sonderausstattung

### Fahrerplatz

LCD „Komfort“ Display mit Zugangskontrolle per Tastatur, Hubhöhen-, Geschwindigkeits-, Betriebsstunden-, Lenkstellungs-, Batterielade- und Wartungsanzeige  
Alternative Kabinenbreiten (800 mm - 1500 mm)  
Neigeschranke  
Rückspiegel (links/rechts) last- oder mastseitig  
Bedienpult mit Lenkrad  
Polycarbonat Abdeckung für Fahrerschutzdach  
Beleuchtung für Regal, Palette oder Kabineninnenraum  
DIN A4 Klemmbrett  
Ventilator im Fahrerschutzdach  
Vorbereitung für Radio/CD mit 2 Lautsprechern und Antenne  
Linde Connected Solution (Connect:)  
Kniepolster

### Wirtschaftlichkeit

2 verschiedene Fahrzeugchassis, 790 mm und 980 mm  
Zusatzhub von 800 mm für einfaches Kommissionieren  
Taster für Zusatzhub, lastseitig, für einfache Bedienung  
Drucktaster (beidseitig) für Mitgängerbetrieb  
Vorbereitung für Datenterminal, Drucker und Barcodescanner

### Motoren

4,0 kW Hubmotor für höhere Wirtschaftlichkeit  
7,6 kW Hubmotor für maximale Wirtschaftlichkeit

### Sicherheit

Seitliche Beschränkung mit Gasfederaufhängung und Sicherheitsverriegelung (erforderlich ab  $h_3 = 1.200$  mm)  
Zwangsbremung am Gangende  
Hub- und Fahrabschaltung  
Kollisionsschutzsensoren für Plattformhub  
Warnleuchten und Warntöne  
Lenkwinkelabhängige Geschwindigkeitsreduzierung (LSC)  
Personenschutzanlage

### Hubmast / Gabelzinken

Verschiedene Gabelzinkenlängen von 700 mm - 2.500 mm  
Gabelträger für verstellbare Gabelzinken (FEM)

### Umwelt

Mechanische Zwangsführung mit/ohne Gangerkennung  
Induktive Zwangsführung  
Kühlhausausführung  
Antistatische Führungsrollen und Räder  
Integrierte Online-Diagnose

# Technische Daten (gemäß VDI 2198)

Kennzeichen	1.1	Hersteller (Kurzbezeichnung)		LINDE	LINDE
	1.2	Typzeichen des Herstellers		<b>V10 Einfach-Hubmast*</b>	<b>V10 Standard-Hubmast*</b>
	1.2a	Baureihe		5021-01	5021-01
	1.3	Antrieb		Elektro	Elektro
	1.4	Bedienung		Kommissionierer	Kommissionierer
	1.5	Tragfähigkeit/Last	Q (t)	1,0	1,0
	1.6	Lastschwerpunktabstand	c (mm)	400	400
	1.8	Lastabstand	x (mm)	180	180
	1.9	Radstand	y (mm)	1270	1415
Gewichte	2.1	Eigengewicht	(kg)	1754 <sup>2)</sup>	2739 <sup>2)</sup>
	2.2	Achslast mit Last vorn/hinten	(kg)	597 / 2157 <sup>2)</sup>	1142 / 2597 <sup>2)</sup>
	2.3	Achslast ohne Last vorn/hinten	(kg)	1054 / 700 <sup>2)</sup>	1552 / 1187 <sup>2)</sup>
Räder, Fahrwerk	3.1	Bereifung Vollgummi, SE, Luft, Polyurethan		Polyurethan	Polyurethan
	3.2	Reifengröße, vorn		Ø 250 x 100	Ø 250 x 100
	3.3	Reifengröße, hinten		Ø 120 x 50	Ø 150 x 100
	3.5	Räder, Anzahl vorn/hinten (x = angetrieben)		1x / 4	1x / 2
	3.6	Spurweite, vorn	b10 (mm)	0	0
	3.7	Spurweite, hinten	b11 (mm)	660	850
Grundabmessungen	4.2	Höhe Hubgerüst eingefahren	h1 (mm)	2120	2900
	4.4	Hub	h3 (mm)	1500	4550
	4.5	Höhe Hubgerüst ausgefahren	h4 (mm)	3760	6810
	4.7	Höhe über Schutzdach (Kabine)	h6 (mm)	2260	2260
	4.8	Sitzhöhe/Standhöhe	h7 (mm)	200	200
	4.11	Zusatzhub	h9 (mm)	800	800
	4.14	Standhöhe angehoben	h12 (mm)	1700	4750
	4.15	Höhe gesenkt	h13 (mm)	65	65
	4.19	Gesamtlänge	l1 (mm)	2465	2630
	4.20	Länge einschließlich Gabelrücken	l2 (mm)	1665	1830
	4.21	Gesamtbreite	b1/b2 (mm)	790 / 790	980 / 980
	4.22	Gabelzinkenmaße DIN ISO 2331	s/e/l (mm)	60 x 120 x 800	60 x 120 x 800
	4.23	Gabelträger ISO 2328, Klasse/Typ A, B		nein	nein
	4.24	Gabelträgerbreite	b3 (mm)	660 / 740	660 / 740
	4.25	Gabelaußenabstand	b5 (mm)	560 / 640	560 / 640
	4.27	Breite über Führungsrollen	b6 (mm)	1185	1375
	4.31	Bodenfreiheit mit Last unter Hubgerüst	m1 (mm)	40	38
	4.32	Bodenfreiheit Mitte Radstand	m2 (mm)	40	38
4.34.2	Arbeitsgangbreite bei Palette 800 x 1200 längs	Ast (mm)	1190	1380	
4.35	Wenderadius	Wa (mm)	1485	1650	
4.42	Umsetzgangbreite mit/ohne Last	Au (mm)	2834	2999	
Leistungsdaten	5.1	Fahrgeschwindigkeit mit/ohne Last	(km/h)	9 / 9	10 / 10
	5.2	Hubgeschwindigkeit mit/ohne Last	(m/s)	0,18 / 0,25	0,22 / 0,31
	5.3	Senkgeschwindigkeit mit/ohne Last	(m/s)	0,3 / 0,24	0,3 / 0,24
	5.9	Beschleunigungszeit mit/ohne Last	(s)	7,0 / 7,0	8,0 / 8,0
	5.10	Betriebsbremse		generatorisch	generatorisch
Antrieb / Motor	6.1	Fahrmotor, Leistung S2 60 min	(kW)	3	3
	6.2	Hubmotor, Leistung bei S3 15%	(kW)	4	7,6
	6.3	Batterie nach DIN 43531/35/36 A,B,C,nein		43 535 / B	43 535 / A
	6.4	Batteriespannung / Nennkapazität K5	(V)/(Ah)	24 / 420	24 / 560
	6.5	Batteriegewicht (± 5%)	(kg)	385	502
8.1	Ausführung des Fahrtriebs		Mikroprozessor	Mikroprozessor	
10.7	Schallpegel, Fahrerohr LpAZ (Fahrerplatz)	(dB(A))	61	69	

1) Beispielhafte Konfiguration, auf Basis eines modularen Staplersystems. Bitte sprechen Sie die endgültige Konfiguration mit Ihrem örtlichen Vertriebspartner ab.

2) inkl. Batterie, Zeile 6.4/6.5.

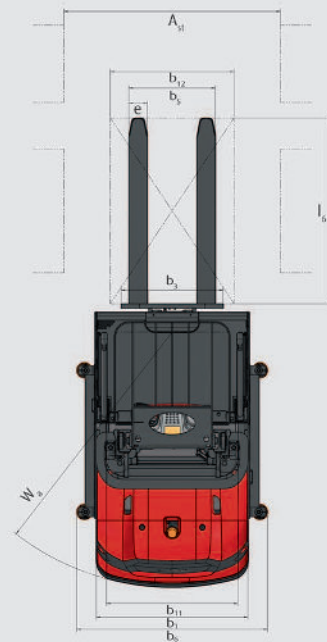
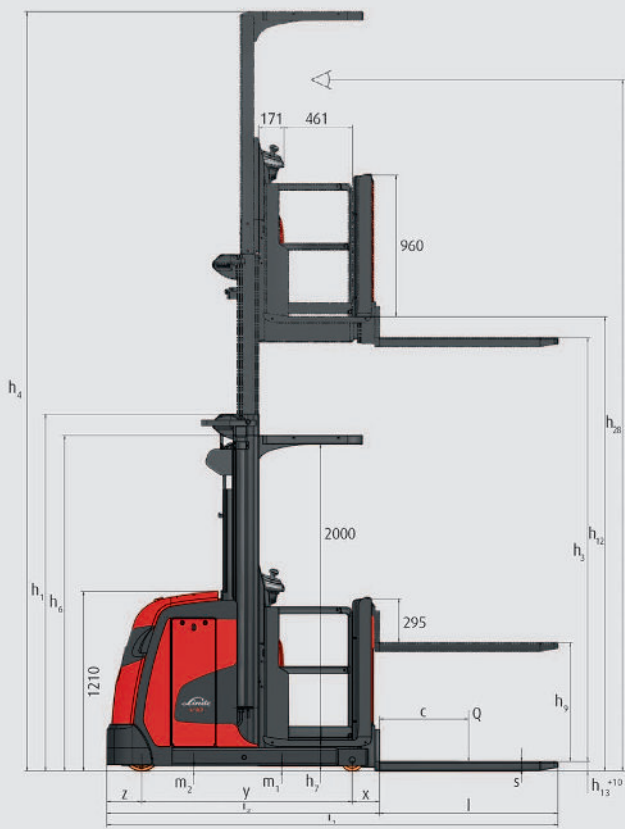
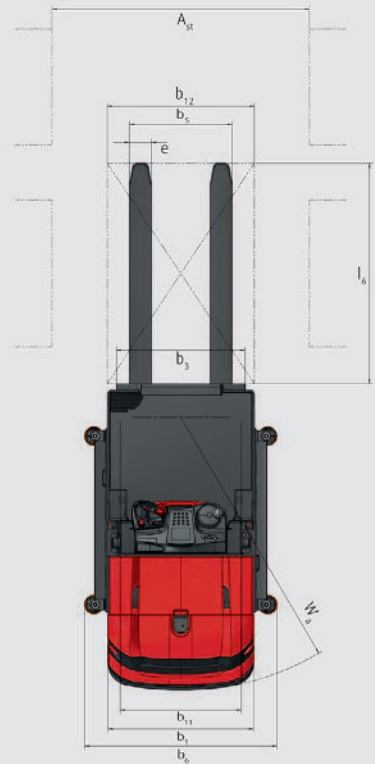
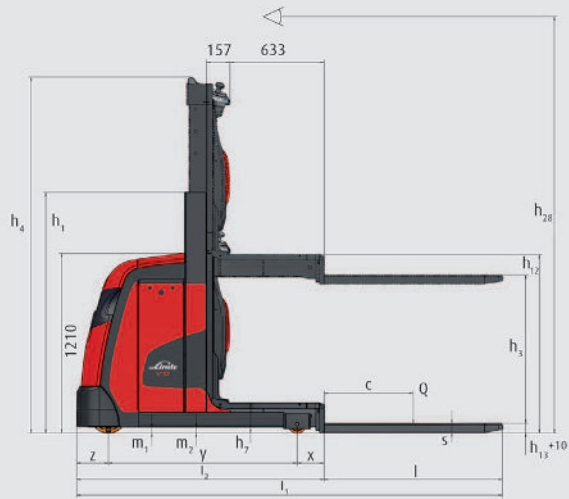

**Bau- und Hubhöhe bei Einfach-Hubmast (1)**

Bauhöhe	<b>h1 (mm)</b>	1620	2120	2530
Hubhöhe ohne Zusatzhub	<b>h3 (mm)</b>	1000	1500	1910
Hubhöhe mit Zusatzhub	<b>h3+h9 (mm)</b>	1800	2300	2710
Gesamthubhöhe ab Boden	<b>h25 (mm)</b>	1865	2365	2775
Zusatzhub	<b>h9 (mm)</b>	800	800	800
Standhöhe	<b>h12 (mm)</b>	1200	1700	2110
Greifhöhe (h12+1600mm)	<b>h28 (mm)</b>	2800	3300	3710
Ausgefahrene Höhe	<b>h4 (mm)</b>	2395	3760	4170

1.) erhältlich mit einer Gesamtbreite von 790 mm und 980 mm

**Bau- und Hubhöhe bei Standard-Hubmast (2)**

Bauhöhe	<b>h1 (mm)</b>	2400	2900	-
Hubhöhe ohne Zusatzhub	<b>h3 (mm)</b>	3550	4550	-
Hubhöhe mit Zusatzhub	<b>h3+h9 (mm)</b>	4350	5350	-
Gesamthubhöhe ab Boden	<b>h25 (mm)</b>	4415	5415	-
Zusatzhub	<b>h9 (mm)</b>	800	800	-
Standhöhe	<b>h12 (mm)</b>	3750	4750	-
Greifhöhe (h12+1600mm)	<b>h28 (mm)</b>	5350	6350	-
Ausgefahrene Höhe	<b>h4 (mm)</b>	5810	6810	-

2.) erhältlich mit einer Gesamtbreite von 980 mm





# Produktinformation

## Zwei Fahrzeugversionen erhältlich

- Version V 10-01: Gabelzinken sind an die Fahrerplattform geschweißt für begehbare Lastaufnahmemittel
- Version V 10-02: Fahrerplattform mit Zusatzhub und an den Gabelträger geschweißte Gabelzinken. Die Palette kann auf eine ergonomische Kommissionierhöhe gebracht werden. Hubschlitten und Gabelträger sind optimal kombiniert und ermöglichen eine volle Ausnutzung der Palettenfläche



## Fahrerplatz

- Gefederte Fahrerplattform für maximalen Bedienkomfort
- Beleuchtung für Regale, Last und/oder Fahrerkabine
- Ablageflächen, Stift-, Flaschen-, Dosen- und Werkzeughalter integriert in die Ergonomie des Fahrzeugs
- Radiovorbereitung, Ventilatoren und Vorbereitung für Datenterminal und Barcodescanner

## Modulares Konzept

- Die einzigartige Modularbauweise schafft für jeden Anwendungsfall die perfekte Lösung
- Kombination von unterschiedlichen Hubmotoren, Chassis, Hubmasten, Batterien, Fahrerkabinen möglich
- Für den Einsatz im Schmalgang kann das Fahrzeug mit Führungsrollen ausgestattet werden

## Antrieb und Hub

- Der kraftvolle und wirtschaftliche Antriebs- und Hubmotor kombiniert Leistungsstärke mit geringem Energieverbrauch und Verschleiß
- Maßgeschneiderte Anpassung auf die Kundenbedürfnisse durch 3 verschiedene Hubmotore

## Sicherheit

- Alle Hubbewegungen durch Zweihand-Bedienung sichergestellt
- Automatische Reduzierung der Fahrgeschwindigkeit in Kurven
- Sicherheitsventil unter der hinteren Abdeckung zum manuellen Ablassen der Fahrerplattform



## Bedienkonzept

- Einfache und ergonomische Steuerung ermöglicht dem Fahrer eine präzise, ermüdungsfreie und wirtschaftliche Bedienung
- Gleichzeitiges Fahren & Heben
- Komfortable Handhaltung durch integrierte Berührungssensoren

## Linde System Control (LSC)

- Automatische, stufenlose Regelung der Geschwindigkeit in Abhängigkeit des Lenkwinkels und der Hubhöhe
- Sehr effiziente Energienutzung und Energierückgewinnung

## Kommissionieren

- Großzügige Kabine für komfortables Kommissionieren
- Neigeschranken für besseren Zugang in das Regal
- Optimale Höhe der Frontbrüstung für effizientes Kommissionieren

Änderungen im Sinne des Fortschritts vorbehalten. Abbildungen und technische Angaben können Optionen enthalten und sind für die Ausführung unverbindlich. Alle Maßangaben unterliegen den üblichen Toleranzen.